

# MODELLO SmartDate X40

codificatori a trasferimento termico ■ ■ ■



## L'impegno di Markem-Imaje: conferire maggiore valore aggiunto.

Markem-Imaje, che ha considerato il costo complessivo di gestione e l'ambiente come elementi essenziali nella progettazione dello SmartDate X40, è fermamente impegnata a migliorare costantemente gli standard della tecnologia a trasferimento termico.

Lo SmartDate X40 è una soluzione di codifica avanzata e intuitiva che permette un controllo migliore dei costi a lungo termine, dell'impatto ambientale e della performance di stampa.

### Riduzione dei costi

- Grazie all'ampia gamma di larghezze, da 20 a 55 mm, è possibile ottimizzare l'utilizzo del nastro.
- Il Software CoLOS® Create 5.0 comprende una nuova funzionalità di ottimizzazione automatica dell'utilizzo del nastro.
- Le funzioni brevettate di risparmio nastro consentono di ridurlo al minimo il consumo.
- In opzione, la nuova testa di stampa da 32 mm a basso costo (standard da 53 mm), per le applicazioni che richiedono una larghezza nastro inferiore a 35 mm.
- Il nuovo nastro standard da 1.100 metri riduce le operazioni di sostituzione e migliora il costo stampa.

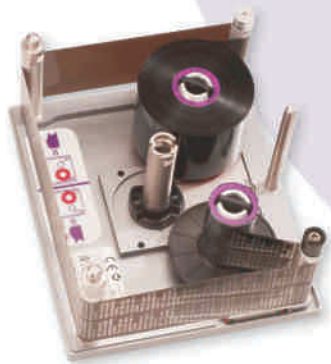

### Rispetto ecologico

- Riduzione del consumo d'aria a 0,4 ml/per stampa a 2,5 bar.
- Riduzione fino al 50% del consumo di energia.
- Riduzione fino al 20% dello spreco di nastro, grazie alla nuova concezione del formato standard.
- Migliore efficienza energetica grazie alle funzionalità di risparmio di energia integrate al controller.



### Ottimizzazione delle operazioni

- Sono visibili in tempo reale su display informazioni sulla percentuale di disponibilità del codificatore, lo stato del nastro e l'individuazione dei "punti di stampa" difettosi.
- Nuovo nastro standard lungo 1.100 metri, per una maggiore autonomia di funzionamento.
- Software CoLOS® Create 5.0 intuitivo, per una creazione semplificata dei messaggi.



### Elevata performance di stampa

- Introduzione di una nuova testa di stampa "intelligente", con configurazione automatica ed individuazione dei "punti di stampa" difettosi, per una qualità ottimale.
- Velocità di stampa fino a 600 mm/s.
- Risoluzione di alta qualità a 300 dpi.



### Affidabilità garantita

- 18 mesi di garanzia standard sul codificatore\*, la migliore offerta in ambito industriale.
- Garanzia senza confronti sulle teste di stampa\*.
- Nessun intervento preventivo di manutenzione grazie a funzionalità innovative e robuste, tra cui il trascinamento diretto del nastro e un migliore design delle cassette, che non includono parti soggette ad usura.
- Eccellente tasso di disponibilità d'uso che può raggiungere il 99,6%\*\* senza assistenza, grazie al nuovo nastro standard lungo 1.100 metri.



markem·imaje

\*Vedi condizioni dell'offerta Markem-Imaje  
\*\*Percentuale di disponibilità = tempo di funzionamento / (tempo di funzionamento + tempo fermo macchina)



## Caratteristiche codificatore SmartDate® X40 ■ ■ ■

### Specifiche di stampa ■ ■ ■

- Velocità di stampa:
  - Intermittente: fino a 600 mm/s
  - Continua: da 10 a 600 mm/s
- Area di stampa:
  - Intermittente: 53 mm o 32 mm x 75 mm
  - Continua: 53 mm o 32 mm x 100 mm
- Caratteristiche di stampa:
  - Configurazione automatica delle teste di stampa
  - Individuazione dei "punti di stampa" difettosi
  - Modalità di funzionamento intermittente e continua
  - Configurazione posizionamento codificatore (destra o sinistra) facilmente modificabile, senza parti aggiuntive
  - Distanza media tra le stampe 0,5 mm
  - Numeri di serie e codici turno aggiornati automaticamente
  - Disponibilità di vari campi per inserimento manuale di dati variabili alfanumerici
- Modalità risparmio nastro:
  - Stampa radiale
  - Stampa interlacciata
  - Stampa con segnali multipli
  - Stampa con avanzamento negativo del nastro
- Altre caratteristiche di stampa:
  - supporto font True Type, inclusi simboli e caratteri non latini. Stampa in tempo reale di ora e data e aggiornamento automatico date di scadenza. Codici a barre: ITF, Codice 39, Codice 128, GS1 128 (ex EAN 128), EAN 8, EAN 13, UPC A, UPC E, RSS lineare, PDF 417, ID Matrix, QR e codici a barre Composite RSS

### Caratteristiche principali ■ ■ ■

- Interfaccia utente: Touch-screen monocromatico o LCD a colori per la selezione di immagini, l'immissione di dati variabili, la diagnostica e la configurazione del sistema
- Anteprima WYSIWYG dell'immagine stampata, visualizzazione in tempo reale dell'autonomia di stampa indicato in ore e numero di stampe
- Diagnostica completa
- Indicatori di stato a LED sulla stampante
- Schema di inserimento del nastro per velocizzarne i cambi
- Interfaccia hardware:
  - Ingressi: "Print go" e un ingresso configurabile
  - Uscite: Errore, avviso e due uscite configurabili
- Interfaccia software:
  - USB per scaricare immagini, impostazioni e file dati
  - RS232, standard di comunicazione Ethernet
  - Protocolli di comunicazione per PC, PLC e confezionatrici, inclusa interfaccia web per controllo in remoto

### Software ■ ■ ■

- Incluso, a titolo gratuito, CoLOS® Create 5.0 per la creazione di messaggi semplici; compatibile con i software CoLOS® Create Pro e Enterprise versione 4, o superiore.

### Altre caratteristiche ■ ■ ■

- Materiali di consumo: nastro a trasferimento termico disponibile in diversi tipi e colori
- Lunghezza massima del nastro: 1.100 m
- Larghezza minima del nastro: 20 mm
- Larghezza massima del nastro: 55 mm
- Peso:
  - Stampante: 7,8 kg
  - Controller a colori: 4,5 kg
  - Controller monocromatico: 4,0 kg
- Alimentazione elettrica: 90 - 264 V, con commutazione automatica; frequenza 47 - 63 Hz; potenza 150 VA
- Alimentazione aria: 6 bar/90 psi (max.) asciutta, non contaminata
- Consumo aria: ridotta a 0,4 ml/ per stampa a 2,5 bar
- Temperatura di funzionamento: da 0 a 40°C
- Umidità: da 10% a 90% (senza condensa)

### Opzioni ■ ■ ■

- Interfaccia utente web per integrazioni OEM

### Accessori ■ ■ ■

- Supporti di montaggio
- Encoder

### Controller

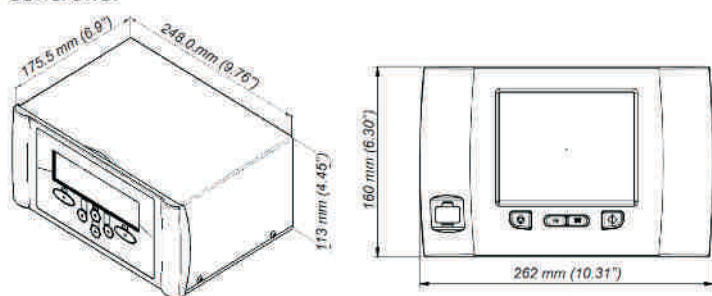

### Stampante

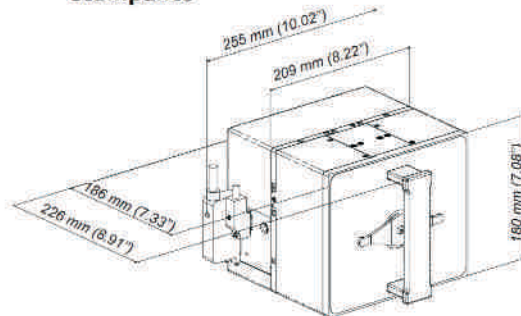

L'azienda si riserva il diritto di modificare il design e/o le specifiche dei prodotti senza preavviso.

Soluzioni per l'industria  
**SINTESI** S.r.l.

Via F. Lippi 22/E - 50038 Scarperia (FI)  
 Tel. 055 8430571 - Fax 0550846646  
 sintesi@sintesticom.it - www.sintesticom.it

  
**markem-imaje**  
 A DOVER COMPANY

