



1200

USO INDUSTRIALE

STAMPA FACILITATA

FLESSIBILE E INDUSTRIALE ■ ■ ■

Design resistente per ambienti esigenti

OPZIONI PER TESTINE FLESSIBILI: STAMPA DA 50,8 MM FINO A 203 MM

Testine in acciaio inossidabile concepite per soddisfare le applicazioni di marcatura più esigenti



COSTI DI ESERCIZIO RIDOTTI

Risparmio sui costi di esercizio utilizzando il nostro sistema BULK, disponibile da 680ml, 1360ml e 2720 ml, con inchiostri originali M-I.



ELIMINA GLI ERRORI DELL'UTENTE

Creazione centralizzata ed in sicurezza, dei messaggi da stampare utilizzando il nostro software CoLOS®.

CODICI ■ ■ ■

leggibili, ad alta risoluzione, stampati a velocità elevate

ALTA QUALITÀ, STAMPA AD ALTA RISOLUZIONE

Controllo fine del DPI orrizzontale di immagini di stampa da 1 a 600 con incrementi di 1 per la massima leggibilità di testi, codice a barre e grafiche.



SODDISFA I REQUISITI DI CONFORMITÀ GS1

Con codici a barre leggibili al 100%, ad alta velocità, ed una completa libreria di codici a barre, per soddisfare tutti i requisiti di conformità richiesti dal mercato.



SEMPLICE ED AFFIDABILE ■ ■ ■

Stampa rapida e facile sugli imballaggi secondari

CONFIGURAZIONE VELOCE

Grazie al design compatto e portatile sarà possibile mettere in funzione più rapidamente la vostra linea di imballaggio

AUMENTO DEL TEMPO IN ATTIVITA'

Cartucce senza manutenzione facilmente inseribili ed estraibili per stampe affidabili e senza intoppi

NESSUN COMPUTER O SOFTWARE NECESSARIO

Creazione e modifica le immagini direttamente in linea, utilizzando il touch screen WYSIWYG 177,8 mm con interfaccia utente semplice e intuitiva

PRODUZIONE PULITA

Il flusso d'inchiostro pulito e controllato, con inchiostri da sistema di regolazione dell'aria brevettato, elimina macchie e sbavature



VELOCITÀ/RISOLUZIONE LINEA

- ▶ Massima velocità linea 201 m/min (660 piedi/min)
- ▶ Massima risoluzione 600 x 600 dpi

SPECIFICHE DELLA STAMPA

- ▶ Testo statico, inserimenti dell'utente, data e ora, codici turno, contatori, bitmap, bitmap variabili e dati variabili
- ▶ Caratteri True Type di Windows
- ▶ Codici a barre 1D: Codabar, Code 128, Code 39, Code 93, EAN8, EAN13, EAN128, Interfoliazione 2 di 5, Pharmacode, Plessey, UPC-A, UPC-E
- ▶ Codici a barre 2D: Aztec, Data Matrix, Maxi Code, Micro QR Code, PDF417, QR Code, QR Code 2005
Disponibili altri codici su richiesta

CONFIGURAZIONI DI MONTAGGIO E TESTINE

- ▶ Sono disponibili diverse opzioni per testine e montaggio. Si prega di contattare un tecnico per applicazioni Markem-Imaje per un'ulteriore assistenza nel selezionare i componenti adatti.

CONTROLLER

- ▶ Interfaccia schermo tattile da 177,8 mm (7 pollici)
- ▶ Modello WYSIWYG e anteprima di stampa
- ▶ 3 livelli di sicurezza con i menu
- ▶ La gestione del flusso di lavoro consente all'amministratore di personalizzare il processo di stampa
- ▶ Componenti elettronici solidi senza parti mobili
- ▶ 1 x porta Ethernet, 2 x porte USB, 2 x RS-232
- ▶ Contenitore resistente in acciaio inossidabile
- ▶ Supporta fino a due teste da 101,6 mm o quattro teste da 50,8 mm
- ▶ Porte per encoder e sensore
- ▶ 110 – 240 VAC, 50/60 Hz, 1,3A
- ▶ Contatto allarme in uscita: P3-Hi (PnP), P6-GND, P7-Low (NPN), P8-12 V c.c.
- ▶ Disponibile opzione per distribuzione inchiostro
- ▶ Temperatura di esercizio:
 - Stampante: da 10 a 40 °C
 - Inchiostri: a base acquosa da 10 a 40 °C (eccetto 10068196-S a 5-40 °C), con solventi da 15 a 35 °C
 - Gli inchiostri possono essere utilizzati anche se non rientrano in questi intervalli a seconda di applicazione e ambiente
- ▶ Tasso di umidità: 0 – 80% RH (senza condensa)

SOFTWARE

- ▶ CoLOS® Enterprise

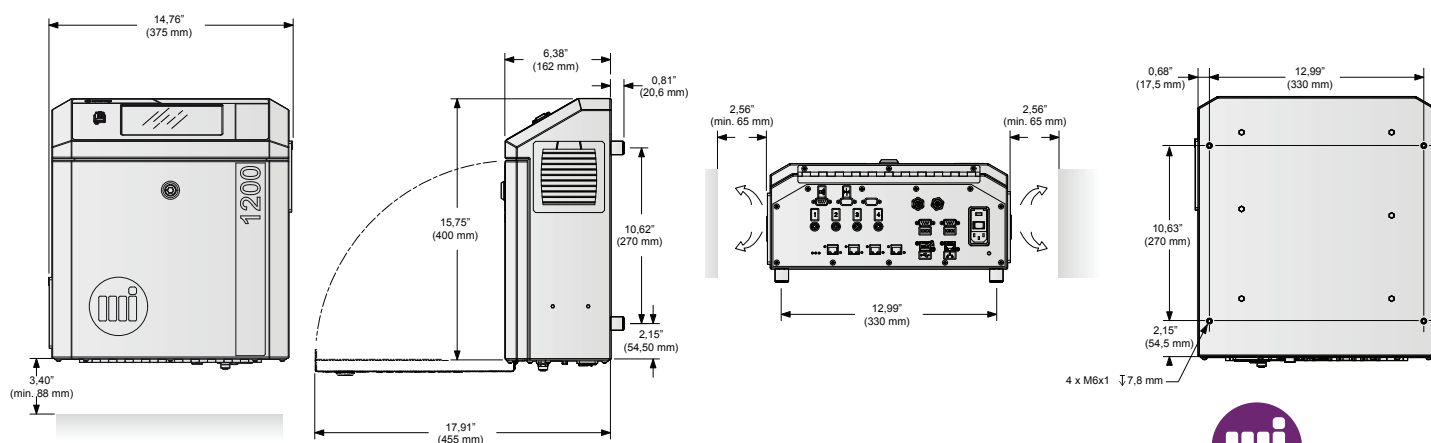

L'azienda si riserva il diritto di modificare il design e/o le specifiche dei prodotti senza preavviso.

markem·imaje
a  company



Viale J. F. Kennedy, 188 – 50038 Scarperia e S. Piero (FI)
Tel. 055 8430571 – E-mail: sintesi@sintesicom.it
VISITATE IL NOSTRO SITO – www.sintesicom.it