



5800

Marcatori a getto d'inchiostro a resina termoplastica ad alta definizione ■ ■ ■



La tecnologia ■ ■ ■

Il marcatore per macrocaratteri 5800 rappresenta la nuova generazione della tecnologia Touch Dry® a base di resina termoplastica e consente una qualità di stampa superiore nella codifica di cartoni, vassoi e film d'imballaggio.

Gli inchiostri Markem-Imaje a resina termoplastica Touch Dry® sono privi di solvente ed eco-compatibili. I codici e le immagini non presentano mai né sbavature né scolorimenti, si asciugano istantaneamente al contatto con il substrato producendo codici a barre leggibili al 100% e GS1 compatibili.

I vantaggi ■ ■ ■

Performance - Gli inchiostri a resina termoplastica Touch Dry® stampano su un'ampia gamma di substrati e in diverse condizioni operative, da 0° a 40° C. Il marcatore, la cui velocità di stampa raggiunge i 120 m/min, può essere dotato di un supporto scorrevole opzionale per le teste di stampa che ottimizza il controllo della distanza e della qualità di stampa.

Flessibilità - Le funzionalità di comunicazione più avanzate - touch screen a colori, connessione Ethernet, ingresso USB e interfaccia utente Web - offrono una migliore flessibilità e funzionalità agli utenti finali, agli integratori e costruttori (OEM). Il software opzionale per la connessione in rete CoLOS® Enterprise consente una gestione centralizzata dei dati da un database remoto o da sistemi ERP. Design compatto e modulare per un funzionamento autonomo o un'integrazione completa.

Efficienza - La progettazione avanzata del marcatore consente un avviamento rapido e di minimizzare il consumo complessivo di energia. Le funzionalità di ottimizzazione dei tempi di funzionamento comprendono un sistema esclusivo di manutenzione automatica programmabile e la ricarica dell'inchiostro durante il funzionamento. I blocchi d'inchiostro solido Touch Dry® sono facilmente maneggevoli per agevolare un utilizzo semplificato e senza interruzioni.



markem·imaje

a **DOVER** company

Caratteristiche di stampa

- Risoluzione della testa di stampa:
Dpi verticale: 200
Getti indirizzabili: 256
Ugelli: 512

Densità di stampa	DPI - punti per pollice	Velocità massima (metri/min)
1	150 x 200	120
2	300 x 200	60
3	450 x 200	40
4	600 x 200	30
5	750 x 200	24

- Densità di stampa disponibili: da 1 a 8.
- Scalabilità Encoder: consente di sincronizzare la velocità del trasportatore e di raggiungere velocità più elevate riducendo la risoluzione di stampa.
- Area di stampa: altezza max di stampa: 65 mm per testa. Lunghezza di stampa: 1.000 mm.
- Specifiche di stampa: supporto totale delle Font True Type.
- Stampa di orario reale (ora/min), date e scadenze aggiornate automaticamente e numeri seriali.
- Codici a barre (lineari e 2D): ITF, codice 39, codice 128, GS1 128 (ex EAN 128), EAN 8, EAN 13, UPC A, UPC E, Data matrix, RSS lineare, RSS composito, QR, GS1 DataBar (ex RSS 14), RSS esteso e PDF 417.

Caratteristiche principali

- 5800: fino a due teste di stampa.
- Interfaccia utente: touch screen a colori LCD utilizzato per la selezione di immagini, l'inserimento di dati variabili, la diagnostica e la configurazione del sistema.
- Menu multilingue selezionabili.
- Anteprima delle immagini.
- Protezione password per livello di accesso.
- Menu completo di diagnosi del sistema.
- Orientamenti testa di stampa: Verticale o con inclinazione fino a 20° rispetto alla direzione di stampa.
- Software:
 - CoLOS® Create incluso, per la creazione di immagini;
 - CoLOS® Create Pro (opzionale);
 - CoLOS® Enterprise per la connessione in rete (opzionale).
- Opzioni encoder:
 - Interno: per stampa con trasportatore a velocità fissa;
 - Esterno: per ottimizzare la qualità di stampa e raccomandato per la stampa di codici a barre.
- Sensori fotoelettrici: segnale di stampa (trigger) ed un massimo di due sensori per sistema.
- Interfaccia software:
 - USB per il download di immagini, la configurazione ed i file di dati;
 - Ethernet (inclusa interfaccia utente Web);
 - Protocolli di comunicazione per PC, PLC e macchine confezionatrici.
 - Compatibile con la norma Weihenstephan
- Uscite digitali: (3) relè guasto.
- Ricarica inchiostro: la necessità di ricaricare l'inchiostro viene segnalata all'utente e la ricarica può avvenire senza sospendere le operazioni di stampa.
- Interfacce: scanner manuale per la selezione prodotto.

Altre caratteristiche

- Peso: testa di stampa: 7,2 kg
Pannello di controllo: 11,2 kg
- Inchiostri a resina termoplastica Touch Dry®: Disponibili in diversi tipi e colori.
- Caratteristiche elettriche ed ambientali: 100-240 V, 50-60 Hz.

Sistema	Potenza di funzionamento misurata	Potenza di picco durante il riscaldamento
1 testa	150 watt	600 watt
2 teste	250 watt	600 watt
3 teste	400 watt	600 watt
4 teste	500 watt	600 watt

Marchio CE. Approvazione ETL, conforme alla norma ANSI/UL 60950, 3ª edizione (2000); CAN/CSA N° 60950-00, 3ª edizione (2000).

- Ambiente operativo tra 0° e 40° C. Protezione IP42 (solo unità di controllo).
- Manuali: manuale d'istruzioni e guida dell'utente su CD-ROM (con catalogo delle parti di ricambio, delle opzioni e degli accessori).
- Versione in lingua locale dell'interfaccia utente a colori.
- Supporto locale telefonico, tecnico e di prodotto.
- Supporto tecnico e di prodotto su sito Web.

Opzioni

- Supporto scorrevole delle teste di stampa.
- Torretta luminosa di segnalazione.
- Scanner per lettura in linea dei codici a barre post-stampa.
- Funzione di selezione automatica prodotto, TU
- Unità di espansione opzionale (OEU) – supporta 11 ingressi, 8 uscite e 1 porta scanner aggiuntiva.
- Kit di riparazione della stampante.
- Kit e contratti di manutenzione preventiva.
- Supporto tecnico e al prodotto presso il cliente.

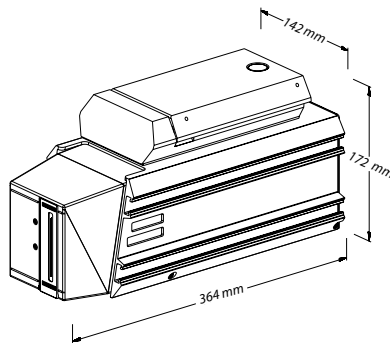
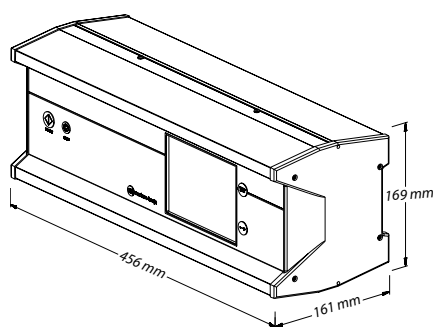

Maggiori informazioni sul sito www.markem-imaje.it



L'azienda si riserva il diritto di modificare il design e/o le specifiche dei prodotti senza preavviso.



Viale J. F. Kennedy, 188 – 50038 Scarperia e S. Piero (FI)
Tel. 055 8430571 – E-mail: sintesi@sintesticom.it
VISITATE IL NOSTRO SITO – www.sintesticom.it