

ETICHETTATRICE SISATU1T

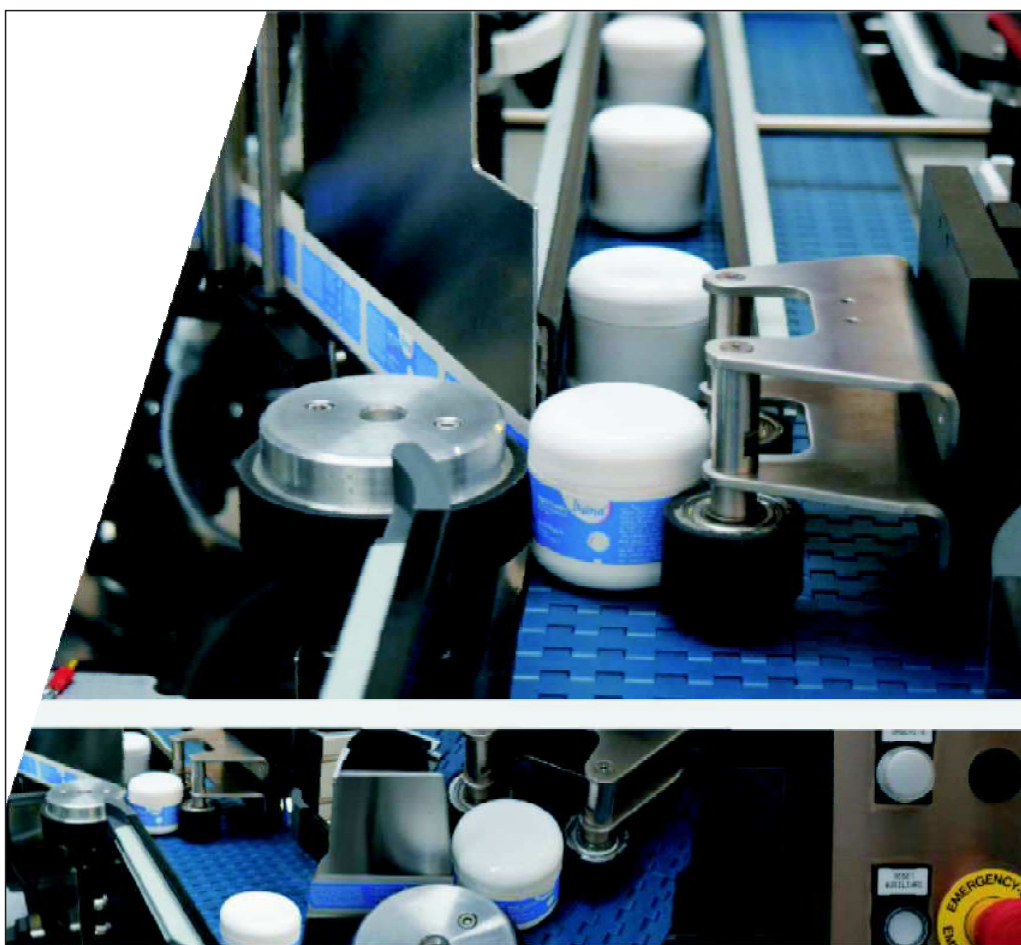

**LINEA DI ETICHETTATURA CON FASATORE
PER ALTA PRECISIONE**

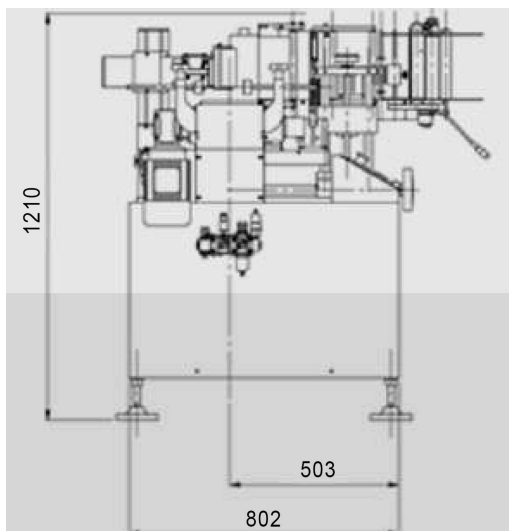

Linea di etichettatura composta da nastro trasportatore con velocità variabile, basamento con monoblocco in acciaio inox.

La linea è disponibile con 1 o 2 teste di etichettatura con larghezza massima eticetta da 100 - 140 - 190 - 230 - 260 mm.

Sistema ideale per applicazione su prodotti cilindrici ovali e pian.

Gestione elettronica tramite PLC con display TOUCH SCREEN per il settaggio della velocità e dei vari parametri per ottenere una perfetta etichettatura.

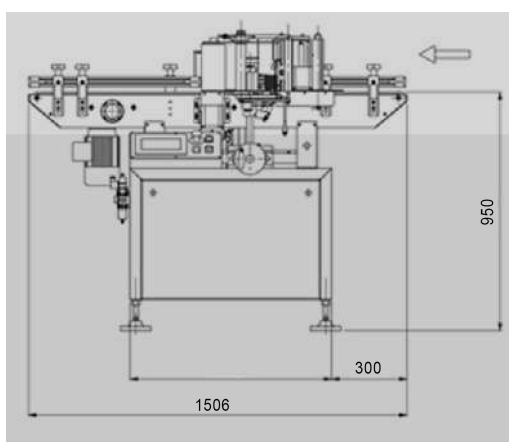

Rotolatore laterale per applicazione avvolgente o semi avvolgente su flaconi tondi.

Rotolatore laterale per applicazione avvolgente di etichette su prodotti conici.

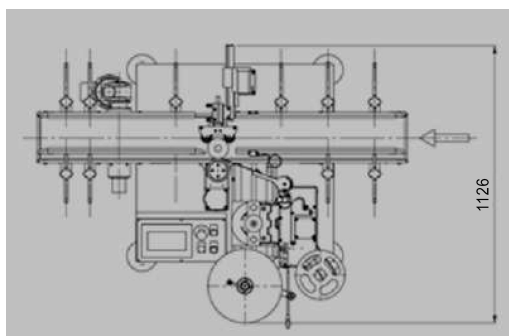

Rotolatore superiore per stabilizzare il prodotto piano o ovale in fase di etichettatura



Toscana: Viale J.F. Kennedy, 188 - 50038 Scarperia e San Piero (FI)
EmiliaRomagna: Via Sant'Apollinare 15/A - 40017 San Giovanni in Persiceto (BO)
Tel. 055 8430571 - Fax 055 846646 - E-mail: sintesi@sintesicom.it
www.sintesicom.it