

STAMPA E APPLICA A LAMA

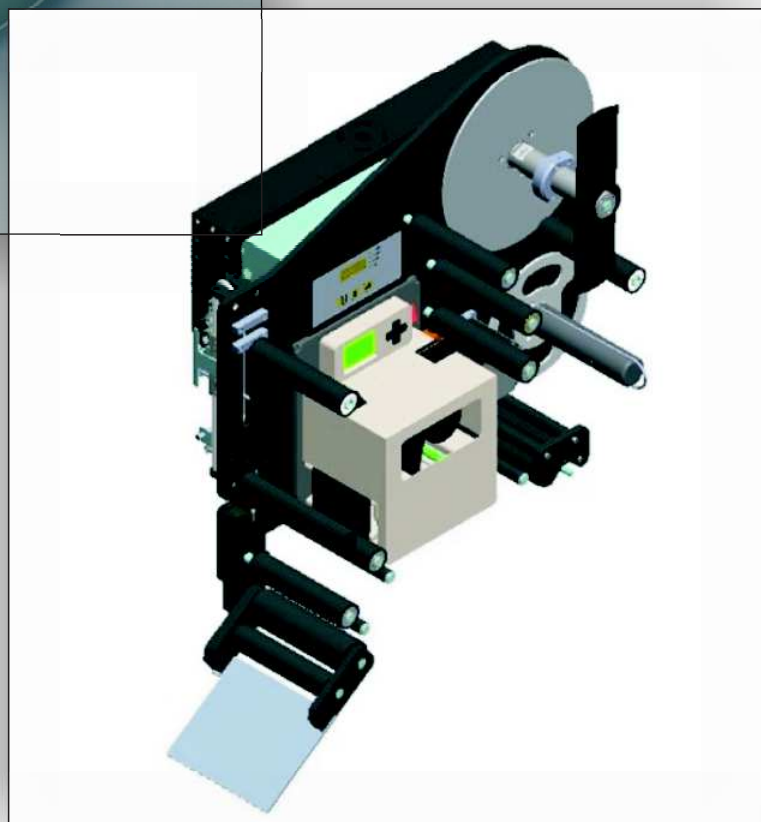

**PER APPLICAZIONI AD ALTA VELOCITA' DI ETICHETTE CON LOTTI
OMOGENEI SU IMBALLO PRIMARIO E SECONDARIO**

SIURANO SPTECO

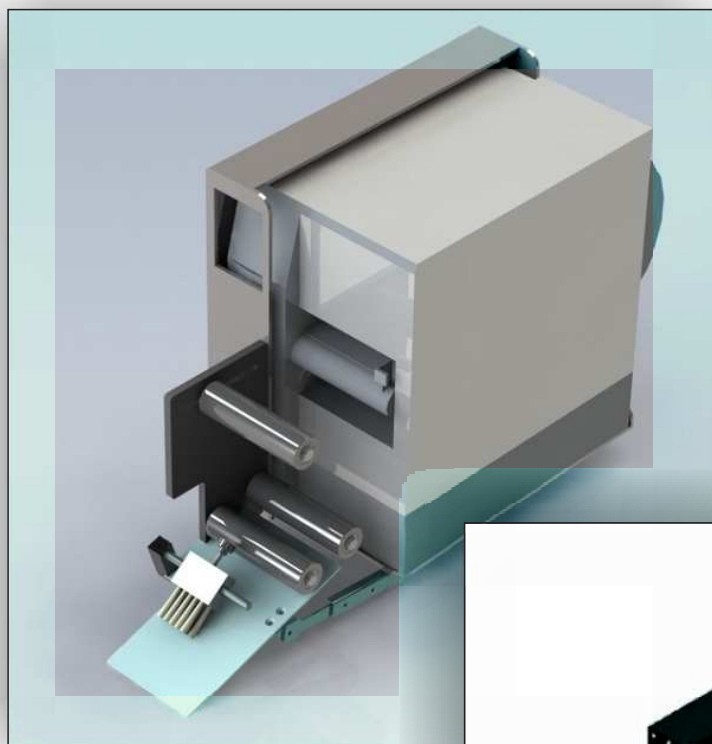
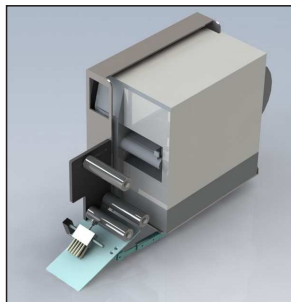

- Definizione di stampa – 300dpi o 200dpi
- Larghezza di stampa max – 114 mm. (con stampante ZEBRA o di altra marca)
- Stampa a trasferimento termico o termico diretto
- Display stampante multi lingue
- Diametro interno bobina – 76 mm.
- Diametro esterno bobina – 203 mm.
- Riavvolgitore interno per carta siliconata
- Velocità max – 12/15 mt/min (dipende dalla stampante utilizzata e dalla relativa velocità)
- Applicazione tramite lama di spellicolamento
- Rullino spalmatore
- Fotocellula di start

SIURANO SPT

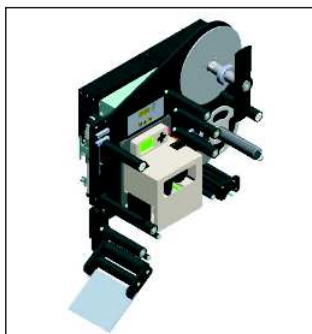

- Definizione di stampa – 200 dpi o 300dpi
- Larghezza di stampa max – 104 mm. o 170 mm.
- Larghezza di stampa max – 104 mm. o 170 mm.
- Diametro interno bobina – 45 mm. o 76 mm.
- Diametro esterno max bobina – 300 mm
- Riavvolgitore esterno per carta siliconata con rotture/passo – passo
- Connessione con porta parallela o RS232 opt. usb – etmerket
- Stampa a trasferimento termico o termico diretto
- **Velocità max – 12/15 mt/min**
- Applicazione tramite lama di spellicolamento
- Rullino spalmatore
- Fotocellula di start
- Basic software label creation incluso

SIURANO SPT POWER

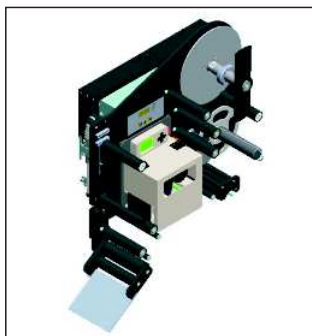

- Definizione di stampa – 200 dpi o 300dpi
- Larghezza di stampa max – 104 mm. o 170 mm.
- Larghezza di stampa max – 104 mm. o 170 mm.
- Diametro interno bobina – 45 mm. o 76 mm.
- Diametro esterno max bobina – 300 mm
- Riavvolgitore esterno per carta siliconata con rotture/passo – passo
- Connessione con porta parallela o RS232 opt. usb – etmerket
- Stampa a trasferimento termico o termico diretto
- **Velocità max – 30 mt/min**
- Applicazione tramite lama di spellicolamento e ballerino
- Rullino spalmatore
- Fotocellula di start
- Basic software label creation incluso

Soluzioni per l'industria



Toscana: Viale J.F. Kennedy, 188 - 50038 Scarperia e San Piero (FI)
EmiliaRomagna: Via Sant'Apollinare 15/A - 40017 San Giovanni in Persiceto (BO)
Tel. 055 8430571 - Fax 055 846646 - E-mail: sintesi@sintesicom.it

www.sintesicom.it