

made in italy



MACCHINE CONFEZIONATRICI  
VERTICALI

Vertical Form-Fill-Seal Machines

serie/

# Titan

series



**SINTEsi** S.r.l.

**Soluzioni per l'industria**

Via F. Lippi 22/E - 50038 Scarperia (FI)  
Tel. 055 8430571 - Fax 055 846646  
Partita IVA e Cod. Fisc. 05839550489  
[www.sintesicom.it](http://www.sintesicom.it) - [sintesi@sintesicom.it](mailto:sintesi@sintesicom.it)

Le Macchine Confezionatrici Verticali serie TITAN rappresentano la soluzione ideale per formare, riempire e chiudere in automatico, sacchetti di grandi dimensioni. Il materiale d'incarto partente da bobina, viene formato a tubo e termosaldato sia in verticale che in orizzontale, quindi trascinato da una coppia di cingoli gommati autocentranti.

#### CARATTERISTICHE TECNICHE

- Struttura robusta costruita in acciaio verniciato bianco RAL 9003 (versione standard)
- Parti a contatto col prodotto in acciaio inox AISI 304 (optional 316)
- Movimento delle barre saldanti orizzontali servo-elettrico con motore "brushless"
- Settaggio del movimento barre saldanti orizzontali, per consentire di ottimizzare la velocità produttiva
- Traino film con cinghie gommate autocentranti e motore indipendente controllato da "inverter"
- Carrello porta bobina con albero espandibile pneumatico motorizzato e allarme fine-film
- Sistema per agevolare la giunzione manuale del film durante il cambio bobina
- Montaggio della bobina-film e cambio formato senza l'utilizzo di utensili
- Utilizzo di componentistica meccanica, pneumatica ed elettrica, standard e di qualità
- Pannello operatore con schermo tattile a colori da 5,7", con integrato il controllo delle temperature e con posizione orientabile
- Memorizzazione dati e ricette
- Funzionamento: elettro-pneumatico
- Conforme alla normative CEE

#### PRODOTTI CONFEZIONABILI

Granulari vari, sementi, paste corte secche, prodotti surgelati, pet-foods, detersivi, prodotti chimici, pellets, terriccio, ecc.

#### MATERIALI D'INCARTO

Film termosaldanti, film accoppiati vari, Polietilene, ecc.

#### ACCESSORI

Fotocellula per centratura stampa, Stampatori di vario genere, Dispositivo formazione "fondo piatto/soffietti", Sistema saldatura per film PE, Dispositivi assestamento prodotto, Dispositivo iniezione gas (MAP), Dispositivo formazione "maniglia", Dispositivo centraggio film automatico, Dispositivi antistatici, Dispositivo raffreddamento ad acqua, Dispositivo sollevamento tubi formatori, Nastri pressa/gira sacco, Sistemi di alimentazione, ecc.

#### SISTEMI DI DOSAGGIO

Dosatori ponderali, Dosatori volumetrici, ecc.

#### VERSIONI SPECIALI

Versioni inox

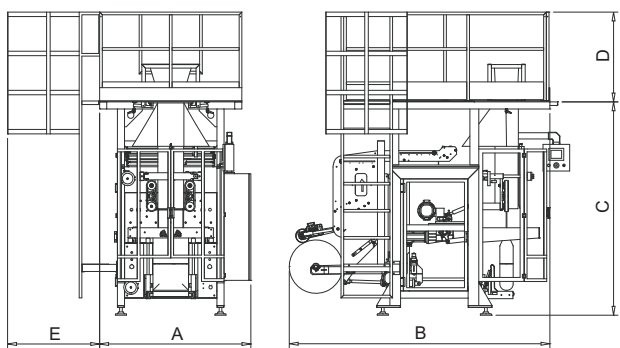

	A	B	C	D	E
TITAN 25	1700	2900	2400	1000	900
TITAN 50	1800	2900	2500	1000	900
TITAN 80	1950	3000	3200	1000	900

The Vertical F-F-S Machines series TITAN represents the ideal solution for automatically forming, filling and sealing bags of big size. The wrapping material starting from a reel is formed around a forming tube and thermally sealed both vertically and horizontally. It is then driven by a couple of rubber padded motorized belts.

#### TECHNICAL FEATURES

- Sturdy frame made in painted white RAL 9003 (standard colour)
- Parts in contact with the product made in AISI 304 stainless steel (optional 316)
- Cross sealing jaws movement driven by means a "brushless" motor-gear
- Pre-setting of the jaws working to allow maximum speed
- Self-centring film pulling belts with independent motorization driven by "inverter"
- Film-reel holder with motorized air expanding shaft and end-of-reel device, set on adjustable trolley
- Easy manual film splicing device
- Tool free film-reel and forming tube change over
- Modular, non-proprietary components
- Operator's panel 5,7" LCD colour touch-screen with integrated temperatures control and adjustable position
- Working programs memorization
- Working: electro-pneumatic
- Conforms to EEC standards

#### PRODUCTS THAT CAN BE PACKAGED

Granular products, seeds, dry short pasta, frozen products, pet-foods, detergents, chemical products, pellets, compost, etc.

#### WRAPPING MATERIALS

Heat sealable films, various complex films, polyethylene, etc.

#### ACCESSORIES

Photocell for print centring, Various kinds of printing unit, Square bottom and gussets forming device, Sealing system for film PE, Product settling devices, Gas injection device (MAP), Handle forming device, Automatic film centring system, Static eliminator devices, Water cooling unit, Forming tube lifting device, Bag-pressing-turning belts, Feeding systems, etc.

#### DOSING SYSTEMS

Weighers, Volumetric dosers, etc.

#### SPECIAL VERSIONS

Stainless steel models

		TITAN 25	TITAN 50	TITAN 80
Max larghezza bobina Max film-reel width	mm	850	1050	1200
Max diametro bobina Max film-reel diameter	mm	500	600	600
Largh. sacchetto Bag width	mm	100-400	100-480	200-570
Lungh. sacchetto Bag length	mm	100-660	100-680	200-980
Velocità meccanica Mechanical speed	spm	fino a/p to 30	fino a/p to 30	fino a/p to 20
Consumo elettrico Power consumption	kW	4	5	5
Consumo pneumatico Air consumption	Lt/min	150	150	150
Peso Weight	kg	about 1200	about 1900	about 2200