

made in italy



# MACCHINE CONFEZIONATRICI VERTICALI

Vertical Form-Fill-Seal Machines



serie/series

# C95



**Soluzioni per l'industria**

Via F. Lippi 22/E - 50038 Scarperia (FI)  
Tel. 055 8430571 - Fax 055 846646  
Partita IVA e Cod. Fisc. 05839550489  
[www.sintesicom.it](http://www.sintesicom.it) - [sintesi@sintesicom.it](mailto:sintesi@sintesicom.it)

Le nuove Macchine Confezionatrici Verticali intermittenti serie C95, rappresentano l'evoluzione tecnologica della serie CVM85

#### VANTAGGI

- Grande flessibilità per l'ottenimento di diverse dimensioni e forme di sacchetto
- Prestazioni e affidabilità al top
- Semplicità d'uso e cambio formato
- Ridotta manutenzione e facilità di pulizia

#### CARATTERISTICHE TECNICHE

- Struttura robusta, leggera e compatta, costruita in tubolare di acciaio verniciato bianco RAL 9003 (versione standard)
- Parti a contatto col prodotto in acciaio inox AISI 304 (optional 316)
- Movimento delle barre saldanti orizzontali, pneumatico o servo-elettrico con motore "brushless" (mod. C95e)
- Settaggio del movimento barre saldanti orizzontali, per consentire di ottimizzare la velocità produttiva (mod. C95e)
- Traino film con cinghie gommate autocentranti e motore indipendente controllato da "inverter"
- Carrello porta-bobina con albero espandibile pneumatico motorizzato e allarme fine-film
- Sistema per agevolare la giunzione manuale del film durante il cambio bobina
- Montaggio della bobina-film e cambio formato senza l'utilizzo di utensili
- Quadro elettrico montato su cerniere per facilitare l'accesso all'interno macchina
- Utilizzo di componentistica meccanica, pneumatica ed elettrica, standard e di qualità
- Pannello operatore con schermo tattile a colori, con integrato il controllo delle temperature e con posizione orientabile
- Memorizzazione dati e ricette
- Funzionamento: elettro-pneumatico
- Conforme alla normativa CEE

#### PRODOTTI CONFEZIONABILI

##### *Alla rinfusa*

Frutta secca, legumi, funghi essiccati, biscotti, prodotti da forno, caramelle, popcorn, chips, snacks, paste alimentari corte, mozzarelle, verdure e altri prodotti surgelati, minuterie metalliche e in plastica, parti di ricambio, ecc.

##### *Scorrevoli, polveri non scorrevoli e liquidi*

Caffè in grani e macinato, cacao, riso, zucchero, semolina, sale, pepe, sementi, prodotti granulari vari, budini, latte in polvere, spezie, fecola di patate, farine varie, terriccio per fiori, detersivi, prodotti chimici, latte, acqua, ecc.

#### MATERIALI D'INCARTO

Film termosaldanti, Film accoppiati vari, Polietilene, ecc.

#### ACCESSORI

Fotocellula per centratura stampa, Stampatori di vario genere, Dispositivo formazione fondo piatto/soffietti, Sistema saldatura per film PE, Dispositivi assestamento prodotto, Dispositivo iniezione gas (MAP), Dispositivo applicazione clip-band, Dispositivo applicazione valvola, Dispositivo formazione "euroslot" o maniglia, Dispositivo centraggio film automatico, Gruppo formazione sacchetto "stabilo", Gruppo applicazione "zip", Barre saldanti speciali, Tele-assistenza, ecc.

#### SISTEMI DI DOSAGGIO

Dosatori ponderali multitestate, Dosatori ponderali lineari, Dosatori volumetrici a tazze, Dosatori volumetrici a coclea, Dosatori volumetrici per liquidi, Contapezzi, ecc.



#### VERSIONI SPECIALI

- Mod. C95i: modelli inclinati per prodotti fragili
- Mod. C95 INOX: modelli in acciaio inox AISI 304
- Mod. C95 SV: per confezionare prodotti granulari sottovuoto

#### SPECIAL VERSIONS

- Mod. C95i: inclined models for fragile products
- Mod. C95 INOX: stainless steel models
- Mod. C95 SV: for to pack granular products undervacuum

The new intermittent Vertical F/F/S Machines series C95, represents the technological evolution of the series CVM85 and are the result of the wide experience matured on the sector.

### BENEFITS

- Extremely flexible on bag sizes and package styles
- Top performance and reliability
- Ease of operation and quick change over and setup
- Minimal maintenance and easy cleaning

### TECHNICAL FEATURES

- Sturdy, light and compact frame, made in tubular painted steel white RAL 9003 (standard colour)
- Parts in contact with the product made in AISI 304 s.s. (optional 316)
- Cross sealing jaws movement controlled by means a pneumatic cylinder or with a "brushless" motor (mod. C95e)
- Pre-setting of the jaws working to allow maximum speed (mod. C95e)
- Self-centring film pulling belts with independent motorization driven by "inverter"
- Motorized film reel holder with air expanding shaft and end-of-reel device, set on adjustable trolley
- Easy manual film splicing device
- Tool free film-roll and forming tube change over
- Electric box mounted on hinges to allow total access to the inside of the machine
- Modular, non-proprietary components
- Operator's panel LCD color touch-screen with integrated temperatures control and adjustable position
- Working programs memorization

- Working: electro-pneumatic
- Conforms to EEC standards

### PRODUCT THAT CAN BE PACKAGED

In bulk:

Dry fruits, legumes, dry mushrooms, biscuits, baked products, candies, popcorn, chips, snacks, short pasta, mozzarella, frozen products and vegetables, small metals and plastic items, spare parts, etc.

Flowing products, powders and liquids:

Ground coffee, coffee beans, cocoa, rice, sugar, semolina, salt, pepper, seeds, granular products, pudding, milk in powder, spices, potato starch, different kinds of flours, plant loam, detergents, plaster, chemical additives, milk, water, etc.

### WRAPPING MATERIALS

Heat sealable films, various complex films, polyethylene, etc.

### ACCESSORIES

Photocell for print centring, Various kinds of printing unit, Square bottom and gussets forming device, Sealing system for PE, Product settling devices, Gas injection device (MAP), Clip-band applicator, Valve applicator, Euroslot or handle forming device, Automatic film centring system, "Stabilo-bag" forming unit, Zipper applicator, Special sealing bars, Tele-service, etc.

### DOSING SYSTEMS

Multiheds weighers, Linear weighers, Volumetric cups dosers, Auger filler dosers, Dosers for liquids, Counters, etc.

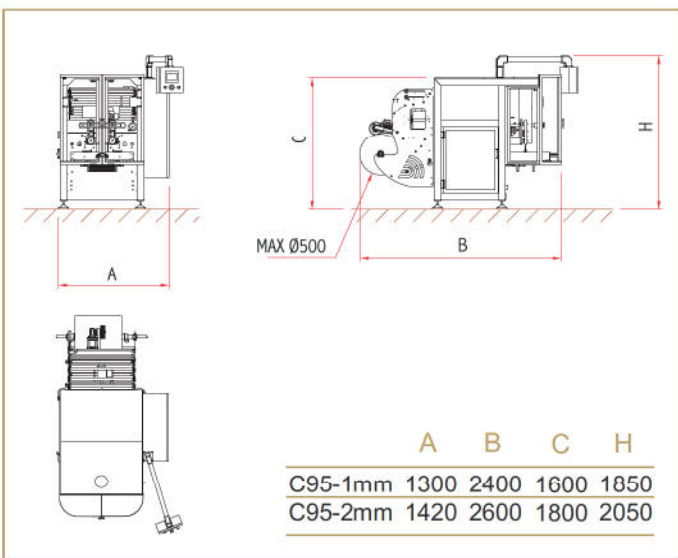

### C95-1 C95e-1 C95-2 C95e-2

Max larghezza bobina Max film-reel width	mm	520	520	640	640
Max diametro bobina Max film-reel diameter	mm	500	500	500	500
Largh. sacchetto Bag width	mm	50-240	50-240	70-300	70-300
Lungh. sacchetto Bag lenght	mm	50-390	50-390	70-470	70-470
Velocità meccanica Mechanical speed	spm	80	120	60	100
Consumo elettrico Power consumption	kW	3	4	3	4
Consumo pneumatico Air consumption	L/min	300	150	300	150
Peso Weight	kg	720	750	820	850

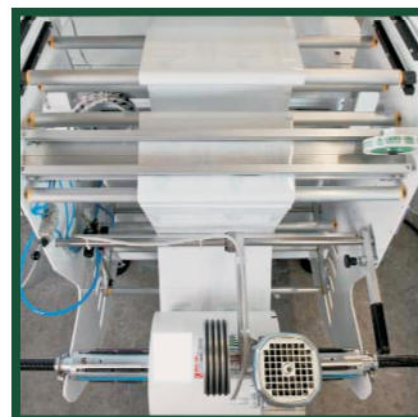

made in italy



serie  
series

# C95

Confezione a cuscino



*Pillow bag*

Confezione a fondo quadro



*Square bottom bag*

Confezione a fondo quadro  
con saldatura verticale laterale



*Square bottom bag with  
off-set vertical seal*

Confezione a 4 saldature



*Four-edges sealing bag*

Confezione a cuscino  
euroslot



*Pillow bag euroslot*

Confezione con 3 fori/maniglia



*Bag with 3 holes/handle*

Confezione con "zip"



*Bag with "zip"*

Confezione doy bag



*Doy bag*



# SINTEsi S.r.l.

**Soluzioni per l' industria**

Via F. Lippi 22/E - 50038 Scarperia (FI)  
Tel. 055 8430571 - Fax 055 846646  
Partita IVA e Cod. Fisc. 05839550489  
[www.sintecom.it](http://www.sintecom.it) - [sintesi@sintecom.it](mailto:sintesi@sintecom.it)