

PALLETTIZZATORE ROBO EASY 2000

Semplice

Compatto

Economico



Guarda il nostro video
in azione



SCAN ME

Caratteristiche tecniche e layout

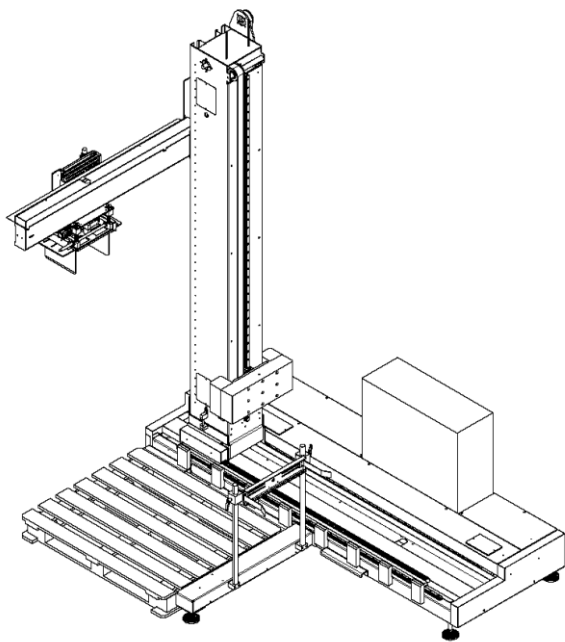

I presenti layout si riferiscono ad una configurazione standard
Le misure devono ritenersi indicative e soggette a tolleranza

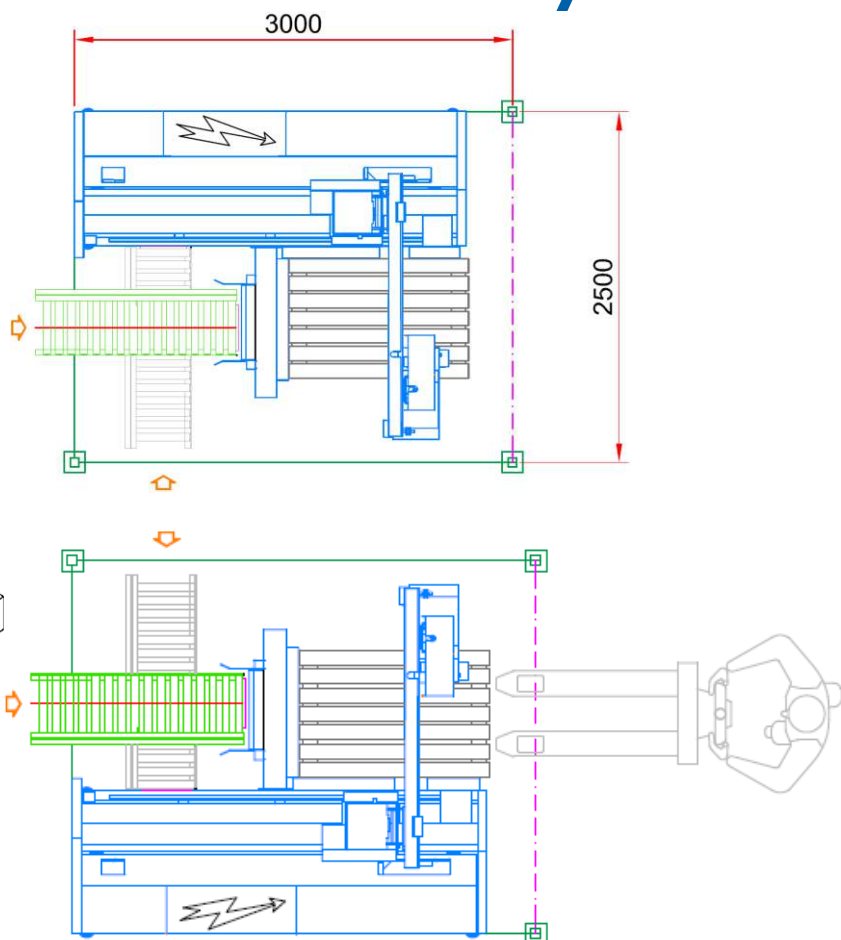

- S** Possibilità di palletizzare da più punti di prelievo con prodotti provenienti da linee di insacco diverse, in uno o più punti di palletizzazione, anche su palette direttamente posate a terra.
- S** Ingombri estremamente ridotti, che ne permettono l'installazione anche in realtà produttive ove altrimenti sarebbe impossibile il posizionamento di un palletizzatore di altro tipo.
- S** Tutti i nostri palletizzatori sono dotati di un sistema di gestione controllato da software di semplice utilizzo e di facile apprendimento: Il cambio formato ed il cambio programma sono richiamabili in tempi rapidissimi.

Peso	1000 kg Circa
Alimentazione elettrica della macchina	400V-50Hz 3Fasi+Te+N
Motori assi tipo	Brushless
Livello di emissione sonora	<83 dB
Dimensioni Max. Bancale	1000x1200
Altezza bancale	max 2200/2400 con modifiche
Presi singola/doppia	300/600 per ora max
Peso presa Max.	25 kg

Software



Funzionalità per facilitare la ricetta di pallettizzazione

Determinati il punto di partenza e le dimensioni delle scatole, propone una disposizione in sequenze che l'operatore può facilmente modificare



Rotazione della scatola di 90 o 180 gradi rispetto alla posizione di presa a seconda delle esigenze.

Questa funzionalità si ripeterà piano per piano fino a formare il pallet completo da realizzare



Funzione di centratura scatole che - date le posizioni determinate - centrerà l'ingombro sul pancale, determinando automaticamente gli spazi tra le scatole

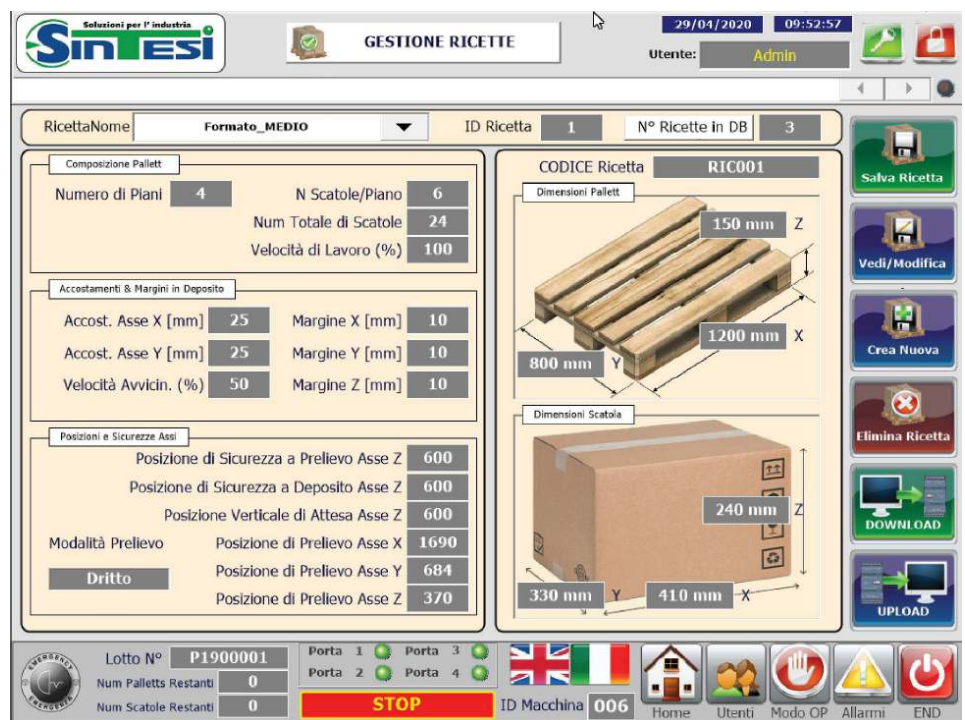

Contattateci anche per:



Marchatura



Confezionamento



Movimentazione e trasporto automatico



Pallettizzazione e Fasciatura



**Viale J. F. Kennedy, 188 - 50038
Scarperia e San Piero (FI)
Tel. 055 8430571 - Fax 055 846646
www.sintesicom.it - sintesi@sintesicom.it**